

AMF50

Omologato secondo la EN 14033-1-2-3:2017, il carro fresa AMF50 è un mezzo da cantiere concepito per le lavorazioni in galleria, esso monta una testa fresante Simex da 50 kW sostenuta da un braccio motorizzato. La cabina ha una capienza per n.2 operatori e al suo interno sono presenti tutti i comandi per l'utilizzo del braccio. Le sue dimensioni consentono un facile trasporto su strada.

CARATTERISTICHE TECNICHE

Lunghezza compresa i respingenti	10,78 mt
Larghezza massima	2,55 mt
Passo	6 mt
Raggio minimo iscrizione in curva	150 m
Tara	15 ton
Altezza massima in configurazione trasporto	3,7 mt
Cabina di lavoro	Si
Potenza testa frenante	50 Kw
Nastri trasporto materiali	Si
Diametro ruota	920 mm
Velocità max.	60 km/h
Respingenti	Unificati
Organi della Trazione	Unificati
Gancio Basso	No
Sospensioni	Paraboliche
Freno	Unificato
Cilindri freno	12"
Serbatoio aria	EN286-3 da 100 lt
Stazionamento	Si
Ceppi freno	Sintetici
Sagoma	Fs e G1 cinematica
Composizione	MAX. 6 mezzi
Twist Lock	Si - passo Container

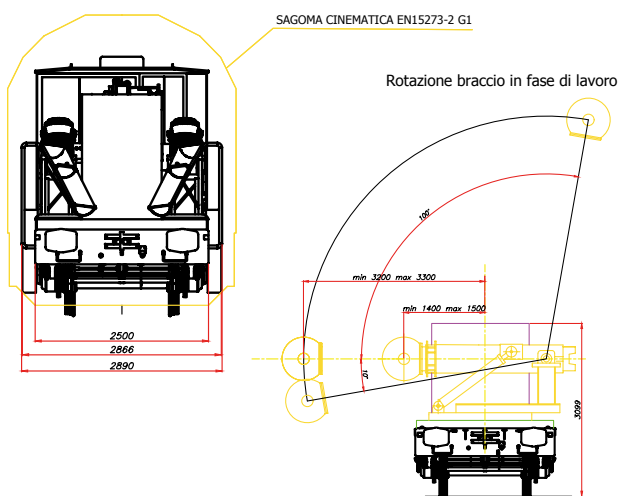
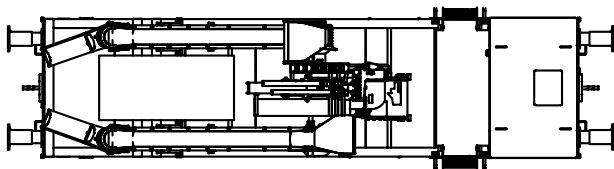
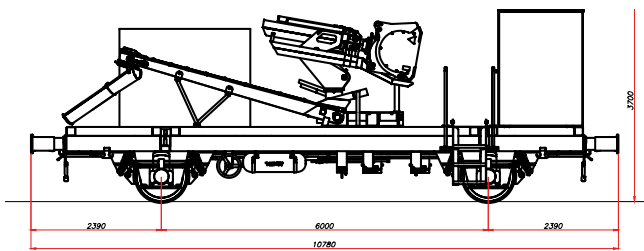

Loc. Felce – Area PIP 81040 Formicola (CE), Italia
 info@officinemar.it +39 0823 876888
 tecnico@officinemar.it